

PDJ-400 姿図(本体重量 850 kg)

立坑設置図

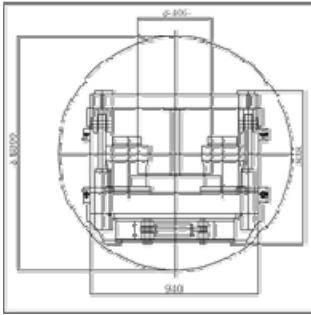

斜坑図

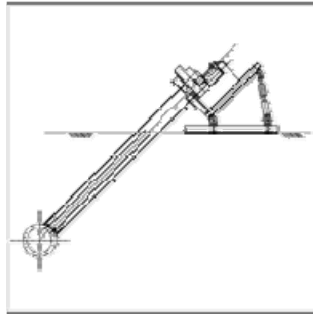

正面図

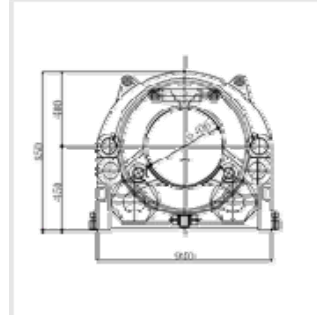

側面図

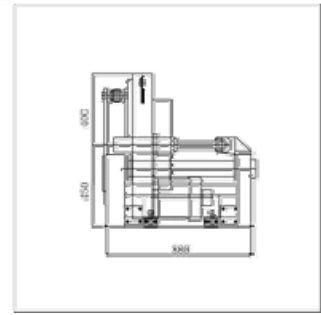

◆油圧式 全周回転型 鋼管削進機 本体仕様◆

型 式	PDJ - 400	
適 用 管 mm	φ200～φ400	
機械寸法 (長×幅×高) mm	800×940×850	
管 芯 高 さ mm	400	
本 体 重 量 kg	850	
回 転	トルク MAX KN・m	15.0
	回 転 数 min <sup>-1</sup>	0～17.2
	作 動 圧 力 Mpa	24.5
削 進	押 力 KN	137
	ス ト ロ ー ク mm	200

◆油圧ユニット(原動機 1 体型)仕様 EP-80◆

原 動 機 出 力	55PS
定 格 圧 力	24.5Mpa
貯 油 量 (ℓ)	200
ユ ニ ッ ト 重 量 (kg)	2,000