

PD-350 姿図

立坑設置図

正面図

側面図

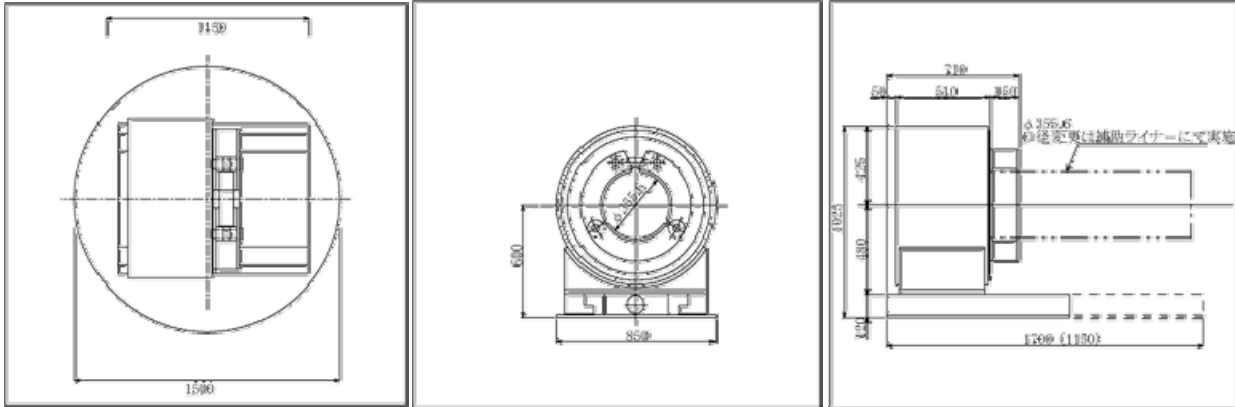

PD-350		PD-500		PD-650	
重量表 (kg)		重量表 (kg)		重量表 (kg)	
本体重量	1412	本体重量	1775	本体重量	1923
φ300 用	1447	φ450 用	1840	φ600 用	2005
φ250 用	1477	φ400 用	1882	φ550 用	2058
φ200 用	1507	架台	540(394)	架台	540(394)
架台	540(394)				

◆油圧式 全周回転型 鋼管削進機 本体仕様◆				
型 式		PD - 350	PD - 500	PD - 650
適 用 管 mm		φ 200~350	φ 400~500	φ 550~650
機械寸法 (長×幅×高) mm		660×850×905	790×850×905	790×900×930
本 体 重 量 kg		1,412	1,775	1,923
回 転	トルク MAX KN·m	20.2		
	回 転 数 min ⁻¹	0~16.3		
	作 動 圧 力 Mpa	24.5		
削 進	押 力 KN	215.7		
	ス ト ロ ー ク mm	200		

◆油圧ユニット 仕様 JP-75◆	
動 力 電 源	200/220,50/60Hz
電 動 機 容 量	200V×30Kw×4P
適 合 発 電 機	60KVA
貯 油 量 ㍓	350
ユ ニ ッ ト 重 量 kg	1,400